

LE PARA-ATTELAGE, UNE DISCIPLINE EN PLEIN ESSOR !

Patrice ECOT, Adjointe à la Délégation territoriale Ouest de l'IFCE
Ingénieur développement « médiation équine »

Bertrand BAUTHAMY, Technicien IFCE – site d'Hennebont
Coach de para-attelage (BEES 1)

Avec la collaboration de :

- **Anne Céline Blouin et Fabrice Gakière, meneurs passionnés**
- **Le CRE Bretagne**
- **Carole Yvon Galloux, FFE - Cheval et Diversité**
- **Sophie Peignier, SIPME**
- **Emmanuelle Ollier, référente Centre Val de Loire du Comité Paralympique et Sportif Français**
- **Louis Basty, IFCE – Site d'Uzès**

Le cadre

- **Un règlement FEI**
- **Une politique nationale de développement des pratiques sportives**
- **2022 : Ouverture des premières épreuves FFE**

Une nouvelle discipline

- **Accessible à tous**
 - Les chevaux
 - Le matériel
 - L'encadrement
- **Un sport de loisir ou de compétition**
 - Sport nature
 - Sport inclusif

Les conditions du développement

- **La formation**
 - Des intervenants
 - Des chevaux
- **Un modèle économique à créer**
 - Mutualisation du matériel
 - Recherche de financements complémentaires

1. Le cadre



Le cadre : FEI - PARA EQUESTRIAN DRIVING

Première compétition internationale de para-attelage, à Lilford Park (GBR) en 1989

Un Championnat du monde tous les 2 ans, sous l'égide de la FEI :

- Kronenberg (NED) en 2018
- Schildau (GER) en 2021

Le para-attelage est pratiqué dans une quinzaine de pays.

Classification en grade I ou grade II avec différents profils

- différences dans les capacités de mouvements
- différences dans les tests de coordination

⇒ **Des aides compensatrices :**

- Véhicule motorisé pour la reconnaissance du parcours
- Salut avec la tête
- guides à échelles
- frein actionné par le groom ...

Le cadre : Une politique de développement des pratiques sportives



« L'accès au sport est un droit. Le sport participe à la santé physique et mentale, c'est un puissant moyen d'insertion dans la société et une outil essentiel pour gagner en autonomie et en confiance » Roxana MARACINEANU

Le cadre : Des épreuves officielles de para-attelage en France

Depuis mars 2022, les para-meneurs peuvent s'engager dans des épreuves officielles de para-attelage : le règlement spécifique « para-attelage » de la FFE, issu du règlement FEI, ne devrait plus tarder à paraître !

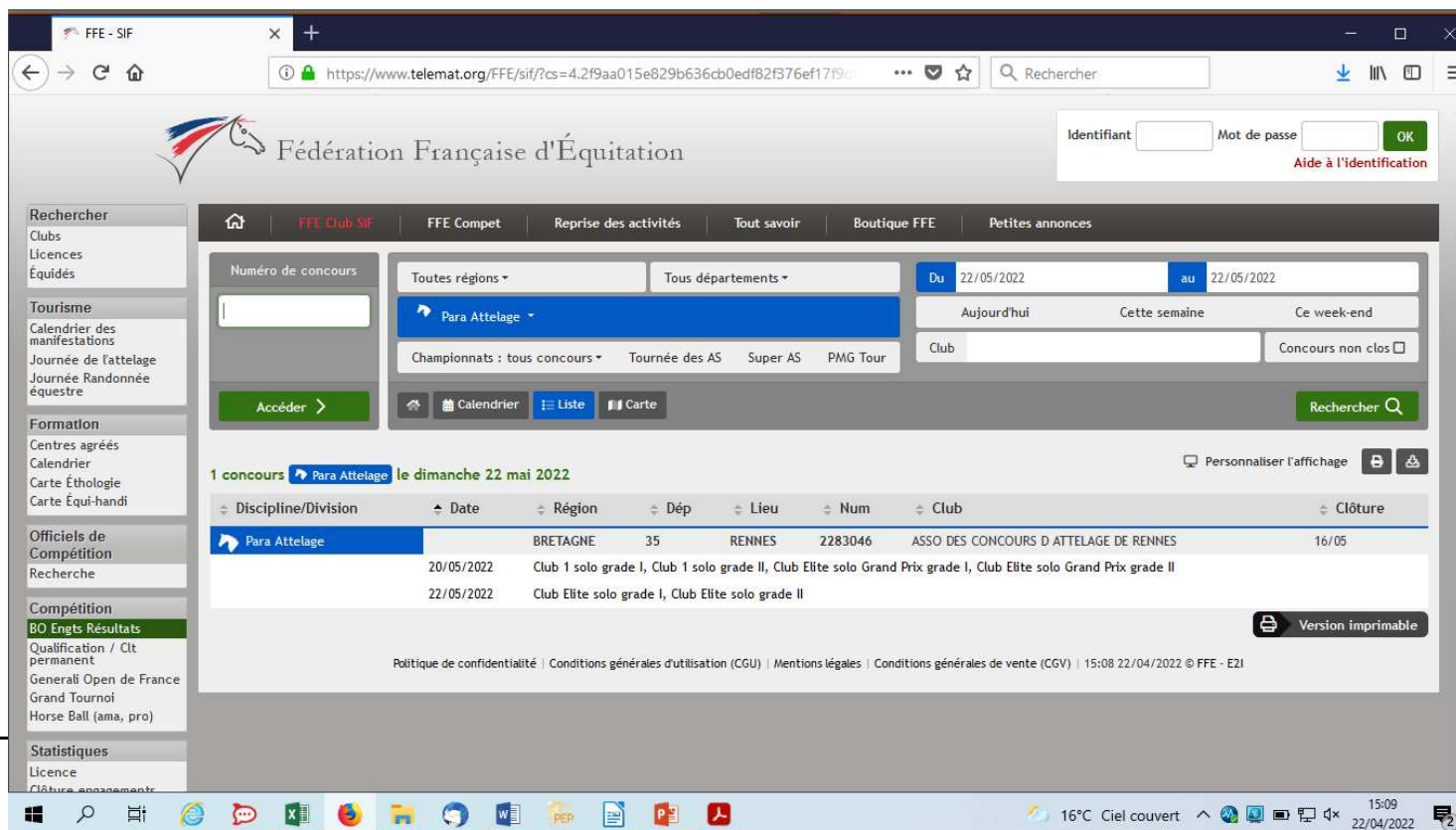

The screenshot shows the website of the Fédération Française d'Équitation (FFE). The search results for "Para Attelage" on Sunday, May 22, 2022, are as follows:

Discipline/Division	Date	Région	Dép	Lieu	Num	Club	Clôture
Para Attelage	20/05/2022	BRETAGNE	35	RENNES	2283046	ASSO DES CONCOURS D ATTELAGE DE RENNES	16/05
	22/05/2022					Club Elite solo grade I, Club Elite solo grade II	

Additional details from the screenshot include a sidebar menu with categories like "Recherche", "Tourisme", "Formation", "Officiels de Compétition", "Compétition", and "Statistiques". The main navigation bar includes "FFe Club SIF", "FFe Compet", "Reprise des activités", "Tout savoir", "Boutique FFE", and "Petites annonces".

2. Une nouvelle discipline

Dominique Lebreton

Une discipline accessible à tous : les chevaux

- Cheval bien dressé au travail à pied
- Capable de tout faire sur des guides fixes ou avec des ordres minima
- Réactif mais pas peureux
- Assez fort pour tirer la voiture aménagée



Une discipline accessible à tous : le matériel

Menage avec des doubles guides
⇒ Possibilité de « reprendre la main » à tout moment



Des guides avec des repères pour faciliter le réglage de la tension

Une discipline accessible à tous : le matériel

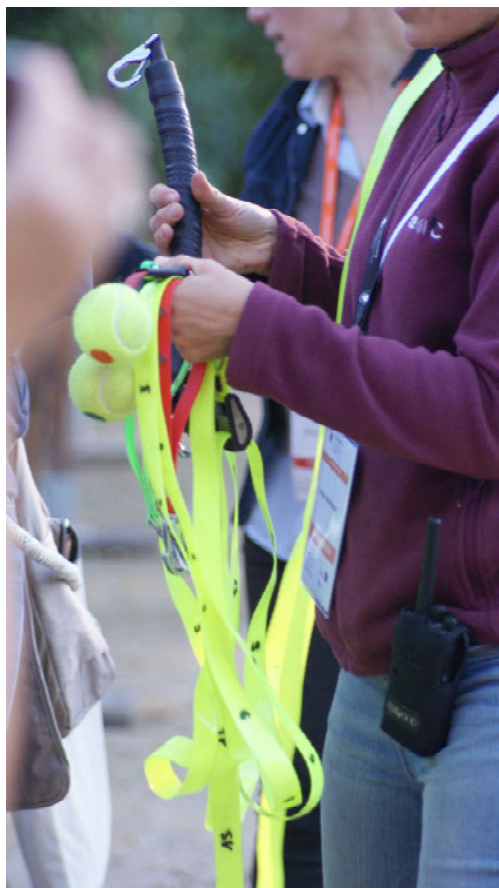

Sur ces guides Equidrive, possibilité de fixer des poignées de couleur, des balles de tennis ou une barre



Une autre façon de tenir les guides

Une discipline accessible à tous : le matériel



Une voiture avec rampe permettant à une personne en fauteuil roulant de découvrir l'attelage



Une discipline accessible à tous : le matériel

D'autres types de voitures accessibles
aux fauteuils roulant



4x4 vert utilisé au Pied à l'Etrier



Prototype Sellerie Baude

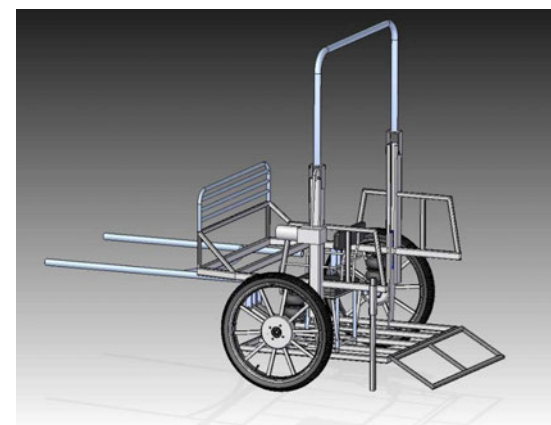

Une discipline accessible à tous : le matériel

Possibilité d'adapter des
voitures « marathon »
=> nécessité d'un transfert



Une discipline accessible à tous : le matériel

Des aménagements complémentaires



Un siège « coque »



Une ceinture



Un frein à main

Un système
de langage



Une discipline accessible à tous : l'encadrement

- L'enseignant d'attelage est sur la calèche, au plus prêt de l'apprenant
- Il doit avoir une connaissance du handicap pour adapter son enseignement
- Le groom embarqué est indispensable pour aller à la tête du cheval dès que nécessaire
- Une troisième personne peut être utile pour aider à installer le meneur sur la voiture



Un sport de compétition et un sport-loisirs

Un sport « nature » :

- Contact avec le cheval
- Activité d'extérieur
- Découverte de nouveaux chemins

Une véritable activité physique :

- Sollicite de nombreux muscles

Une forme d'autonomie :

- Possibilité de choisir son allure, choisir son parcours

Un sport inclusif :

- Se pratique parmi les valides
- Quel que soit le type de déficience, idiopathique ou acquise



Un sport plus accessible que d'autres activités adaptées avec le cheval

Expérience d'Emmanuelle Olier, dans l'Indre, avec des adultes en MAS et des enfants atteints de TSA en séjours de loisirs et de rupture

« L'attelage sollicite moins de capacités physiques tout en préservant la relation au cheval.

C'est une activité apaisante qui rappelle à la réalité de l'autre. Elle favorise l'autonomie, l'unité, la convivialité et la socialisation.

Sur le champ physique, l'activité apporte de la coordination, une amélioration de la motricité globale, de l'orientation dans l'espace. »



3. Les conditions du développement

Les conditions du développement : la formation

- **Formation des intervenants**
 - Enseignants d'équitation, accueillant des personnes en situation de handicap : formation à l'attelage
 - Enseignants d'attelage : formation BFE Equi-Handi
- **Formation d'un ou deux chevaux du centre équestre**
 - Travail à pied
 - Débourage à l'attelage



Les conditions du développement : un modèle économique à créer

- **Rentabilité faible du cours d'équitation attelée**
 - 1 apprenant / 2 encadrants
 - Investissement dans la formation d'un cheval et l'achat de matériel spécifique
 - => Cours facturé entre 35 € et 45 € TTC
- **Des pistes pour aider à trouver un équilibre économique**
 - Mutualisation du matériel
 - Solliciter votre référent régional du CPSF
 - <https://financements.france-paralympique.fr/>
 - Aide à l'investissement de l'Agence Nationale du Sport
 - Appels à projet des Départements
 - Fondations

- Le para-attelage / handi-attelage est un sport accessible à un public très varié. Il peut être pratiqué dans un objectif de compétition, de loisir ou de santé
- Il nécessite cependant des intervenants formés, des chevaux dressés et du matériel spécifique
- Sa reconnaissance par la FFE va permettre son développement et faciliter la recherche de financements complémentaires

Les prochaines webconférences :

- 03/05/22 : Contrôles vétérinaires sur les courses d'endurance
- 10/05/22 : Plantes –équidés & troubles hépatiques
- 19/05/22 : Comment gérer les démarches à la mort de mon cheval ?

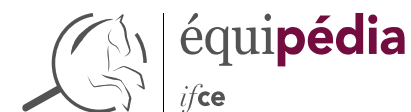

www.equipedia.ifce.fr